

ARX 90

ROULEAU VIBRANT TANDEM Tier 4f



RESPECTE LES MEILLEURS STANDARDS

Le compacteur tandem Ammann ARX 90 Tier 4f offre des fonctions et avantages qui augmentent au final la valeur ajoutée pour son propriétaire. Il répond également aux normes d'émissions Tier 4f. Les performances de compactage sont élevées et le système efficace. Chaque bille est dotée d'une pompe de vibration indépendante. Le compacteur présente aussi un système de vibration très robuste à deux niveaux et un réglage facile de l'amplitude et de la fréquence. Le système optionnel ACE^{force} augmente la gamme des avantages y compris la réalisation des relevés et dossier technique, évaluation de la rigidité du matériau, navigation de l'opérateur.

RENDEMENT DU COMPACTAGE

- Une pompe de vibration indépendante pour chaque bille
- Vibreur à 2 niveaux très résistant
- Réglage simple de l'amplitude/de la fréquence

COMMANDE SIMPLE

- Châssis articulé
- Joint oscillant articulé
- Mode CRAB 170 mm

UTILISATION CONFORTABLE

- Cabine spacieuse, confortable et silencieuse
- Affichage multifonction dans le volant
- Colonne de direction réglable et inclinable
- Interrupteurs de commande sur l'accoudoir

MAINTENANCE SIMPLE

- Diagnostic embarqué
- Accès facile à tous les points d'entretien
- Une seule pompe de translation pour limiter la maintenance

EQUIPEMENTS OPTIONNELS

- Le système optionnel ACE^{force} mesure, montre l'évolution du compactage et guide l'opérateur
- Version combinée
- Gravillonneur pour plus de polyvalence

EXCELLENT VISIBILITE

- Vue parfaite sur la surface, le bord des billes et les rampes d'arrosage.
- Poste de l'opérateur coulissant hors du gabarit de la cabine

APPLICATION

- Chantiers grands et moyens
- Construction des voiries locales (voiries de commune et urbaines)
- Bâtiment (immeubles et zones industrielles)

ÉPAISSEUR MAXIMUM PRÉCONISÉE D'UNE COUCHE À COMPACTER DANS LES CONDITIONS DE TRAVAIL OPTIMUM

	Sable / gravier	Terres mélangées	Alluvions	Glaise	Stabilisation	Asphalte
ARX 90	0.4 m (16 in)	0.3 m (12 in)	-	-	0.2 m (8 in)	0.14 m (5.5 in)

AMMANN

SPÉCIFICATIONS TECHNIQUES COMPACTEUR BITUME ARX 90

Tier 4f

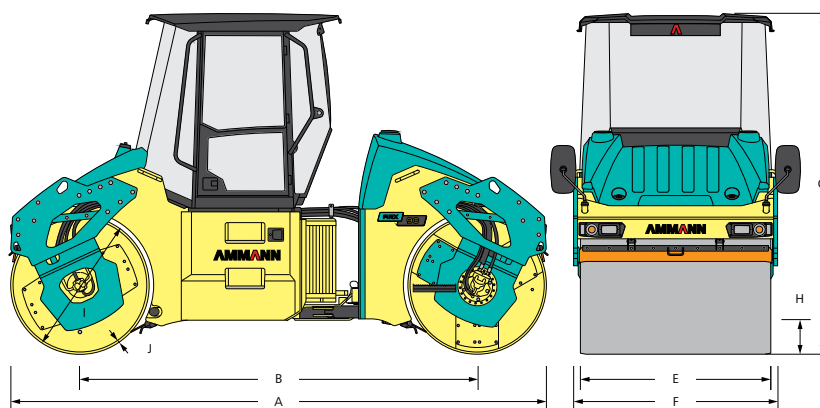

DIMENSIONS

A	LONGUEUR	4720 mm (185.9 in)
B	EMPATTEMENT DES ROUES	3500 mm (137.8 in)
C	HAUTEUR	3000 mm (118.2 in)
D	HAUTEUR (APRÈS AVOIR LEVÉE ROPS)	-
E	LARGEUR DE LA BILLE	1680 mm (66.2 in)
F	LARGEUR	1800 mm (70.9 in)
H	GARDE AU SOL	300 mm (11.8 in)
I	DIAMÈTRE DE LA BILLE	1220 mm (48.1 in)
J	ÉPAISSEUR DE LA BILLE	22 mm (0.9 in)

DIVERS

FREINS D'EXPLOITATION	hydrostatiques
FREIN DE STATIONNEMENT	à plusieurs disques mécaniques
FREINS DE SECOURS	à plusieurs disques mécaniques
VOLUME DU RÉSERVOIR DE CARBURANT	220 l (58.1 gal)
TENSION	24 V

POIDS ET PROPRIÉTÉS DE ROULEMENT

	ARX 90	ARX 90 HF
POIDS D'EXPLOITATION	9560 kg (21080 lb)	9560 kg (21080 lb)
POIDS MAXIMUM	11010 kg (24270 lb)	11010 kg (24270 lb)
CHARGE LINÉAIRE STATIQUE BILLE AVANT	28.4 kg/cm (159 lb/in)	28.4 kg/cm (159 lb/in)
CHARGE LINÉAIRE STATIQUE BILLE ARRIÈRE	28.5 kg/cm (159.6 lb/in)	28.5 kg/cm (159.6 lb/in)
VITESSE MAXIMUM DE TRANSPORT	10.5 km/h (6.5 MPH)	10.5 km/h (6.5 MPH)
VITESSE MAXIMUM DE TRAVAIL	-	-
TENUE EN CÔTE	30%	30%
RAYON DE BRAQUAGE, INTÉRIEUR (BORD)	5470 mm (215.4 in)	5470 mm (215.4 in)
MODE CRAB	170 mm (6.7 in)	170 mm (6.7 in)

STANDARD

- Conformité CE
- Poste de conduite ouvert avec canopy ROPS
- Un poste de travail coulissant et rotatif dans un rayon de 170° avec écran multifonction
- Système vibrant à deux positions (2 fréquences / 2 amplitudes)
- 2 Phares de travail avant et arrière
- Commande électronique du ralenti

FORCES DU COMPACTAGE

	ARX 90	ARX 90 HF
FRÉQUENCE I	42 Hz (2520 VPM)	46 Hz (2760 VPM)
FRÉQUENCE II	54 Hz (3240 VPM)	67 Hz (4020 VPM)
FRÉQUENCE ACE MIN./MAX.	-	-
OSCILLATION FREQUENCY	40 Hz (2400 VPM)	-
AMPLITUDE I	0.7 mm (0.028 in)	0.62 mm (0.024 in)
AMPLITUDE II	0.34 mm (0.013 in)	0.23 mm (0.009 in)
AMPLITUDE ACE MIN./MAX.	-	-
OSCILATION AMPLITUDE	1.3 mm (0,05 in)	-
FORCE CENTRIFUGE I	84 kN	97 kN
FORCE CENTRIFUGE II	68 kN	70 kN
FORCE CENTRIFUGE ACE MIN./MAX.	-	-

MOTEUR

FABRICANT	Deutz TCD3.6 L4
PUISSANCE SELON ISO 14396	74.4 kW (100 HP)
COUPLE MAXIMUM	410/1600 Nm (ft lb)/rpm
LE MOTEUR SATISFAIT AUX RÉGLEMENTS RELATIFS AUX ÉMISSIONS	EU Stage IV, U.S. EPA Tier 4 Final



ÉQUIPEMENTS EN OPTION

- Cabine chauffée et ventilée
- Climatisation
- Relevé du compactage ACE^{force} (valeurs absolues) et système de l'établissement du dossier ADS
- Cartographie GPS pour systèmes ACE
- Prêt pour l'application des systèmes télématiques
- Gravitonneur AMMANN
- Coupe bordure

Pour plus d'informations sur les produits et services, veuillez consulter le site : www.ammann-group.com

Les informations techniques peuvent être modifiées.

MSS-1660-00-FR | © Ammann Group

AMMANN