

KOBELCO

SK300LC-10/SK300NLC-10

SK300_{LC} SK300_{NLC}

■ Löffelvolumen:

0,60 - 1,40 m³

■ Motorleistung:

200 kW / 2.100 min⁻¹

■ Betriebsgewicht:

29.800 - 31.400 kg



We Save You Fuel
Achieving a Low-Carbon Society

Kraft trifft auf Effizienz



SK300_{LC} SK300_{NLC}

Höhere
Kraftstoffeffizienz
bedeutet
mehr „Effizienz“

Bessere
Produktivität
bedeutet
mehr „Kraft“

Für urbane Zentren und Abbaubetriebe auf der ganzen Welt. Kobelco's ungebremste Innovation bringt Ihnen langlebige, umweltfreundliche Baumaschinen, die für jede Aufgabe an allen Standorten der Welt gewappnet sind. Mehr Leistung und noch mehr Kraftstoffeinsparungen bringen jedem Projekt mehr Effizienz. Kobelco SK300LC-Maschinen sind außerdem langlebiger als je zuvor und halten den Strapazen der härtesten Baustellen stand. All das führt zu neuen Wertsteigerungen, die ihrer Zeit einen Schritt voraus sind. Dank ihrer deutlich reduzierten NOx*-Emissionen entspricht diese Maschine außerdem den Abgasnormen der Stufe IV. Im Bestreben die globale Umwelt der Zukunft zu schonen, bietet Kobelco eine Produktivität der nächsten Generation, um der Forderung nach niedrigeren Lebenszykluskosten Rechnung zu tragen und die Erwartungen der Kunden auf der ganzen Welt zu übertreffen.

* NOx: Stickoxid

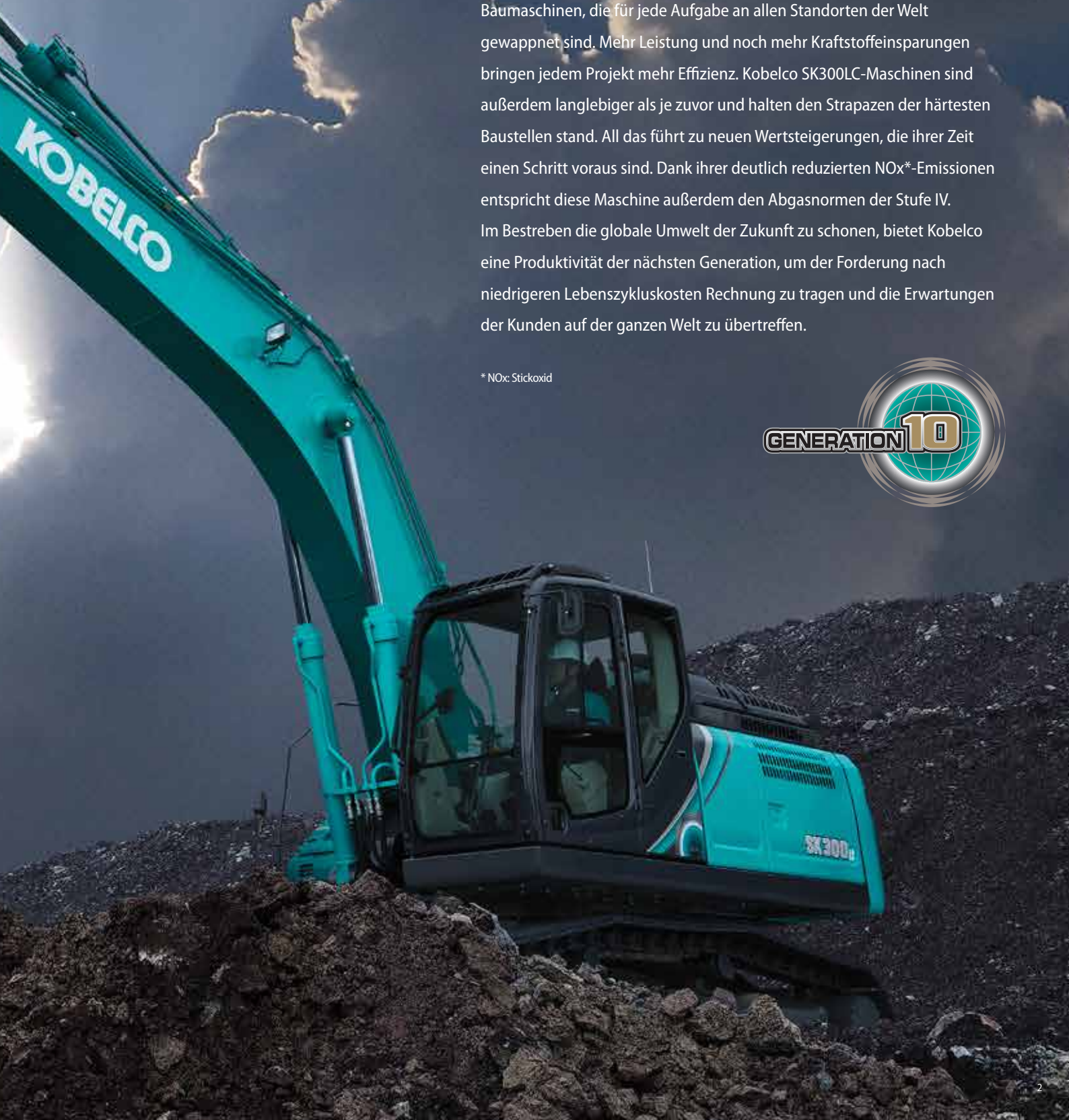

Die Entwicklung geht weiter – mit besserer Kraftstoffeffizienz

Hydrauliksystem: Revolutionäre Technologie spart Kraftstoff

Stiel-Zwischenfluss-System NEU

Beim Absenken des Auslegers nutzt dieses System die Gewichtskraft des Auslegers, um Hydrauliköl in den Löffelstielzylinder zu drücken. Dadurch muss erheblich weniger Kraft von außerhalb des Systems aufgebracht werden.

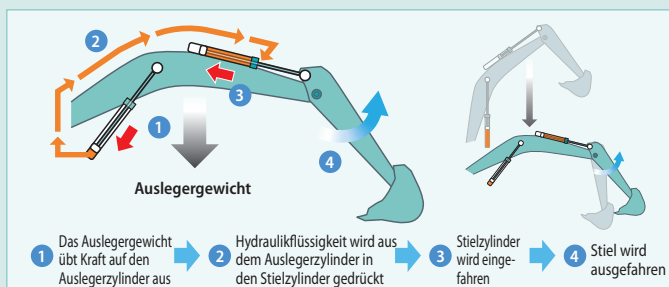

Hydrauliksystem für weniger Energieverlust

Wir haben alle Anstrengungen zur Verbesserung der Kraftstoffeffizienz unternommen, indem wir den Hydraulikdruck-Widerstand minimiert haben. Wir haben das Layout der Hydraulikleitungen verbessert, um die Verluste durch Reibungswiderstand zu begrenzen und den Ventilwiderstand zu verringern.

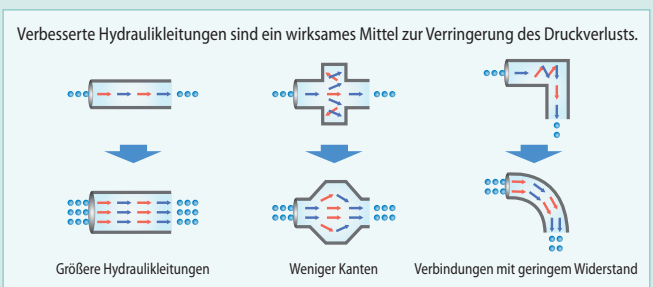

Streben nach besserer Kraftstoffeffizienz

ECO-Modus: Entwickelt für Wirtschaftlichkeit

Der ECO-Modus von Kobelco maximiert die Betriebseffizienz des Motors und anderer Komponenten, um eine viel bessere Kraftstoffeffizienz zu erreichen. Drücken Sie einfach eine Taste, um den Betriebsmodus zu wählen, der für die bevorstehende Aufgabe und die Arbeitsbedingungen am besten geeignet ist.

■ Optimaler Betrieb mit drei Betriebsarten

- H** H-Modus • • • Maximale Leistung für maximale Produktivität bei den härtesten Jobs
- S** S-Modus • • • Ideale Balance aus Produktivität und Kraftstoffeffizienz für viele städtische Bauprojekte
- E** ECO-Modus • • • Minimaler Kraftstoffverbrauch für Versorgungsprojekte und andere Arbeiten, für die Präzision erforderlich ist

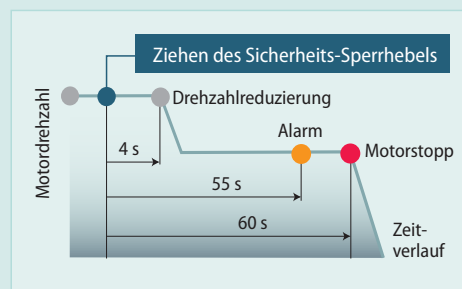

AIS (Autom. Leerlauf-Stopp)

Wenn der Ein- / Ausstiegs-Hebel oben steht, wird der Motor automatisch gestoppt. So läuft die Maschine nicht verschwenderisch im Leerlauf, wodurch sowohl Kraftstoff eingespart als auch CO₂-Emissionen vermieden werden.

Höhere
Kraftstoffeffizienz
bedeutet
mehr „Effizienz“

Das neue Stiel-Zwischenfluss-System steuert den Fluss der Hydraulikflüssigkeit effizienter und die signifikante Verringerung des Leitungswiderstands und des Druckverlusts verbessern die Kraftstoffeffizienz. Der Motor, der bereits für seine Umweltfreundlichkeit bekannt ist, hat ein neues SCR*-System und sorgt mit seinen geringeren NOx-Emissionen dafür, dass die Maschine jetzt die Normen der Stufe IV erfüllt.

* SCR: Selektive katalytische Reduktion



Motor erfüllt die Normen der Stufe IV

Verringerung des Kraftstoffverbrauchs und Minimierung der Abgas-Emissionen

Hino-Motoren sind bekannt für ihre Kraftstoffeffizienz und Umweltverträglichkeit. Kobelco hat die Antriebseinheit speziell auf Baumaschinen abgestimmt. Der Druck innerhalb des Common-Rail-Einspritzsystems, der VG-Turbo und das Abgas-Nachbehandlungssystem reduzieren die PM³-Emissionen, während der große AGR-Kühler die Bildung von NOx-Gasen stark verringert.

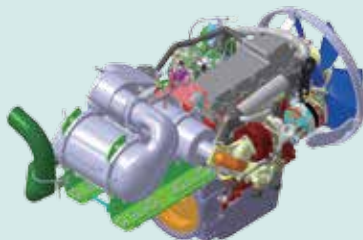

*3 PM: Feinstaub

SCR System mit DEF/AdBlue NEU

Die Abgasanlage des Motors hat ein SCR-System, das die NOx-Emissionen in unschädlichen Stickstoff und Wasser umwandelt. In Kombination mit einem Abgas-Nachbehandlungssystem, mit dem PM aufgenommen und entsorgt wird, gibt der SK300LC viel sauberere Abgase ab, die die Abgasnormen der Stufe IV erfüllen.

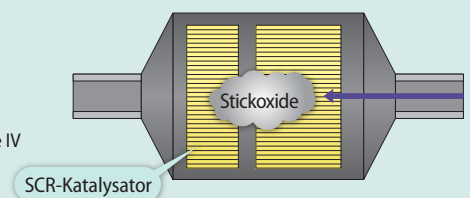

VG-Turbo verringert Feinstaub

Der Turbolader mit variabler Geometrie passt den Lufteinlass an, um die Verbrennungseffizienz zu maximieren. Bei niedrigen Motordrehzahlen sind die Düsen geschlossen, die Turbo-Geschwindigkeit erhöht und die Luftzufuhr verstärkt. Dadurch wird der Kraftstoffverbrauch gesenkt.

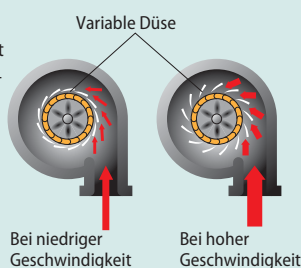

AGR-Kühler reduziert NOx

Abgekühlte Abgase aus dem AGR-Kühler werden im Einlass mit Frischluft gemischt. Die zurückgeführte Luft senkt die Verbrennungstemperatur, wodurch die Stickoxide verringert werden.

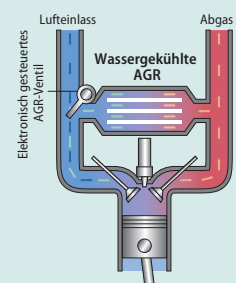

Mehr Leistung und größere Effizienz

Das hocheffiziente Hydrauliksystem minimiert den Kraftstoffverbrauch und maximiert gleichzeitig die Leistung. Mit flinken Bewegungen und reichlich Grabkraft verspricht dieser Bagger eine Produktivitätsverbesserung Ihrer Arbeit.



**Effiziente Leistung!
Erstklassige Grableistung**

■ Max. Losbrechkraft

Normal: **188 kN**
Mit Power-Boost: **208 kN**

■ Max. Reißkraft

Normal: **126 kN**
Mit Power-Boost: **139 kN**

Werte gelten für HD-Stiel (3,10 m)

■ Max. Motorleistung

Nenn- Ausgangsleistung	(ISO 9249)	kW/min ⁻¹	188/2.100
	(ISO 14396)	kW/min ⁻¹	200/2.100
Max. Drehmoment	(ISO 9249)	N-m/min ⁻¹	988/1.600
	(ISO 14396)	N-m/min ⁻¹	1017/1.600



Durch überragende Bedienbarkeit in kürzerer Zeit mehr erledigen

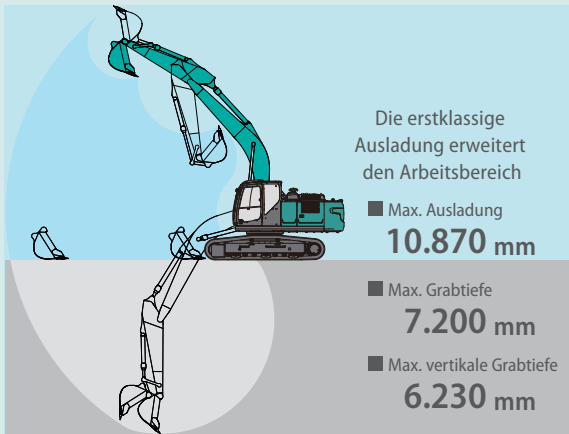

Werte gelten für HD-Stiel (3,10 m)

Einhaltung der Transportvorschriften



Leitung für Schnellwechsler



Separate Hydraulikleitung für einen Schnellwechsler, mit dem Anbaugeräte schnell gewechselt werden können.

NEU
Eine leichte Berührung des Hebels bedeutet sanfteres, weniger anstrengendes Arbeiten



Man benötigt 25%* weniger Anstrengung, um den Bedienhebel zu betätigen, wodurch Ermüdungserscheinungen bei langem Arbeiten oder andauerndem Betrieb verringert werden.

*Im Vergleich zum SK350LC-9

Fahrleistung der Spitzenklasse

Die kraftvolle Fahrleistung und Zugkraft sorgt für reichlich Geschwindigkeit beim Befahren von Steigungen oder schlechten Straßen und die erforderliche Agilität für schnelle und reibungslose Richtungsänderungen.



■ Zugkraft: **280 kN**

Zu den bedienerfreundlichen Features gehören leicht zu erkennende und einfach zu bedienende Steuerelemente



Multi-Display in Farbe

Die brillanten Farben und Grafik-Displays sind auf dem LCD-Multi-Display in der Konsole leicht zu erkennen. Das Display zeigt den Verbrauch, Wartungsintervalle und vieles mehr an.

- 1 Analoge Anzeige für intuitives Ablesen des Kraftstoffstands und der Kühlwassertemperatur
- 2 Grüne Leuchtanzeige zeigt niedrigen Verbrauch während des Betriebs an
- 3 Feinstaub-Akkumulationsanzeige (links) / AdBlue-Pegelanzeige (rechts)
- 4 Kraftstoffverbrauch/Anzeige für Rückfahrkamera-Bilder
- 5 Grabmodus-Schalter
- 6 Monitoranzeige-Taste

Anbaugerätemodus-Taster

Ein einfacher Tastendruck verändert den Hydraulikkreislauf und die Durchflussmenge, um sich einem Wechsel des Anbaugerätes anzupassen. Symbole zeigen dem Bediener die richtige Konfiguration auf einen Blick an.



Feinstaub-Akkumulations- / AdBlue-Akkumulationsanzeige



Kraftstoffverbrauch



Wartung

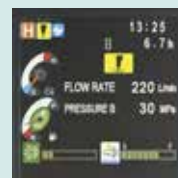

Modus „Hydraulikhammer“

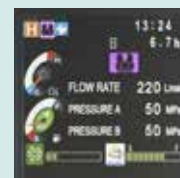

Modus „Abbruchschere“

Mehr Leistung bei verbesserter Haltbarkeit zur Werterhaltung der Maschine

Zuverlässigeres Filtersystem

Sauberer Kraftstoff und Hydraulikflüssigkeit ohne Verunreinigungen sind eine Voraussetzung für beständige Leistung. Die verbesserten Filtersysteme verringern das Risiko von mechanischen Problemen und erhöhen die Langlebigkeit und Haltbarkeit.

Hydraulikflüssigkeitsfilter ^{NEU}

Unser branchenweit als bester anerkannter Ultrafeinfilter fängt selbst kleinste Teilchen auf. Die neue Hülle verhindert Kontaminationen des Hydrauliköls beim Filterwechsel.



Hydraulikflüssigkeitsfilter mit Verstopfungssensor ^{NEU}

Drucksensoren am Ein- und Ausgang des Hydraulikflüssigkeitsfilters messen Druckunterschiede und ermitteln so den Grad der Verstopfung. Sobald die Druckdifferenz ein vorbestimmtes Maß übersteigt, erscheint eine Warnung auf dem Multifunktionsdisplay, damit alle Verunreinigungen vom Filter entfernt werden können, bevor sie in den Hydraulikflüssigkeitsbehälter gelangen.

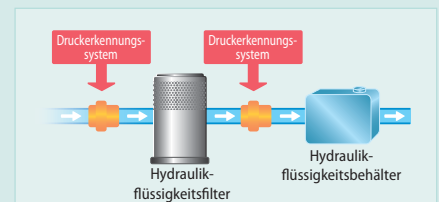

Doppelement-Luftfilter

Das großvolumige Filterelement verfügt über eine Doppelfilterstruktur, die den Motor auch in industriellen Umgebungen sauber hält.



Kraftstofffilter ^{NEU}

Der Vorfilter mit integriertem Wasserabscheider maximiert die Filterleistung.

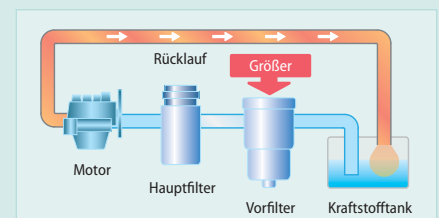

Bessere
Produktivität
bedeutet
mehr „Kraft“

Konstruktive Verbesserungen erhöhen die Festigkeit, während Neuentwicklungen im Hydraulikfiltersystem Probleme im Hydrauliksystem eliminieren. Die verbesserte Haltbarkeit hebt die Produktivität auf ein neues Niveau.



Für den Einsatz in rauen Arbeitsumgebungen konzipiert

Neu gestalteter Ausleger bietet ausgezeichnete Haltbarkeit unter anspruchsvollen Bedingungen, um ein großes Arbeitspensum zuverlässig zu bewältigen.

1 Neu gestalteter Ausleger

Erhöhter Querschnitt am Auslegerfuß zur Verbesserung der Beständigkeit gegenüber Zugspannung.

NEU

Bisher

Neu

Komfortable Kabine jetzt sicherer als je zuvor

Ein Arbeitsumfeld, das leiser und komfortabler ist. Eine Kabine, bei der der Fahrer im Mittelpunkt steht, ist der Schlüssel für mehr Sicherheit.



Komfort

Super-luftdichte Kabine



Durch die hohe Luftabdichtung bleibt der Staub draußen.

Ruhiger Innenraum

Die hohe Luftabdichtung sorgt für einen ruhigen und komfortablen Innenraum der Kabine.

Vibrationsarm

Die Fahrwerksfedern absorbieren kleine Vibrationen und die mit Silikonöl gefüllten Kabinenaufhängungen reduzieren starke Vibrationen. Der durch dieses System erreichte lange Federweg bietet ausgezeichneten Schutz vor Vibrationen.

Doppelter Federweg im Vergleich zu herkömmlicher Befestigung

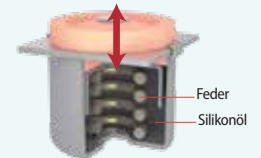

Freiere Sicht für den Fahrer

Für eine breite, freie Sicht besteht das Frontfenster aus einer durchgängigen Scheibe ohne B-Säule auf der rechten Seite.

Lüftungsauslässe der Klimaanlage hinter dem Sitz NEU



Die große Klimaanlage verfügt über Lüftungsauslässe an den hinteren Säulen, die für eine Belüftung von hinten sowie rechts und links neben dem Fahrersitz sorgen. Sie können so eingestellt werden, dass sie einen Kalt-/Warmluftstrom direkt zum Fahrer leiten, was für eine bequemere Arbeitsumgebung sorgt

Bequemerer Sitz für mehr Produktivität



Die Sitzfederung absorbiert Vibrationen



Die Rückenlehne des Sitzes kann flach umgelegt werden



Doppel-Führungsschienen ermöglichen die Einstellung für optimalen Komfort



Große Kabine für einfachen Ein- und Ausstieg

Die vergrößerte Kabine bietet viel Platz für eine große Tür, mehr Kopffreiheit und reibungsloses Ein- und Aussteigen.

Innenausstattungen für mehr Komfort und Bequemlichkeit



Automatisches AM/FM-Radio



USB-Anschluss / 24-V-Steckdose



Geräumiges Ablagefach



Großer Becherhalter

Sicherheit

ROPS-Kabine

Die ROPS (Überrollschutz)-konforme Kabine erfüllt die ISO-Normen (ISO-12117-2:2008) und sorgt für mehr Sicherheit für den Fahrer, falls die Maschine umkippt.



Dach-Schutzgitter serienmäßig.

Größeres Sichtfeld für mehr Sicherheit



Rückfahrkamera

Kamera rechts

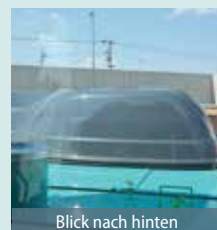

Blick nach hinten



Hammer für Notausstieg

Serienmäßige Kamera auf der rechten Seite

Außer der eingebauten Rückfahrkamera befindet sich für einfache Sicherheitsüberprüfungen rund um die Maschine eine Kamera auf der rechten Seite.

Der Blick nach hinten zeigt den Bereich direkt hinter der Kabine.



Beruhigende Fernüberwachung

Das KOMEXS (Kobelco Bagger-Überwachungssystem) nutzt Satellitenkommunikation und Internet zur Datenübertragung und kann somit überall dort eingesetzt werden, wo andere Kommunikationsformen schwierig sind. Wenn ein Hydraulikbagger mit diesem System ausgerüstet ist, können Betriebsdaten der Maschine, z. B. Betriebsstunden, Standort, Kraftstoffverbrauch und Wartungsstatus fernüberwacht werden.

Direkter Zugang zum Betriebsstatus

Standortdaten

Sie erhalten exakte Standortdaten auch von Baustellen, an denen die Kommunikation schwierig ist.

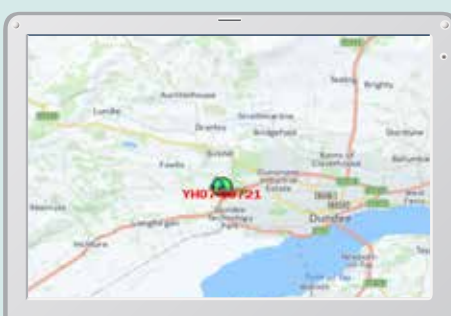

Type of Operation	Working Hrs	Ratio
Total Working Hrs	169 Hrs	100 %
Digging Hrs	72.2 Hrs	43 %
Traveling Hrs	18.3 Hrs	11 %
Idle Hrs	15.9 Hrs	9 %
Opt AM Hrs	62.5 Hrs	37 %
Crane Mode Hrs	0 Hrs	0 %

Arbeitsdaten

Betriebsstunden

- Ein Vergleich der Betriebszeiten von Maschinen an mehreren Standorten zeigt, welche Standorte beschäftigt und profitabler sind.
- Die Betriebsstunden auf der Baustelle können für Laufzeit-Berechnungen bei Mietmaschinen usw. genau erfasst werden.

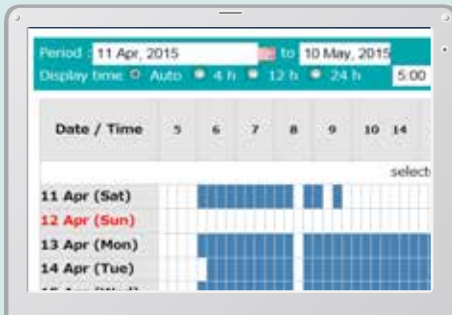

Tägliche Berichte

Kraftstoffverbrauchsdaten

Daten über den Kraftstoffverbrauch und Zeiten im Leerlauf können verwendet werden, um Verbesserungen im Kraftstoffverbrauch anzuzeigen.

Work mode	Working Hrs	Total Fuel Consumption
H mode	2:06	24.5 L
S mode	0:00	0.0 L
E mode	169:19	1489.7 L
TOTAL	171:25	1514.2 L

Kraftstoffverbrauch

Graphik über Arbeitsinhalte

Die Graphik zeigt die Aufteilung der Betriebsstunden auf die verschiedenen Betriebsarten wie Graben, Leerlauf, Fahren und optionale Betriebsarten.

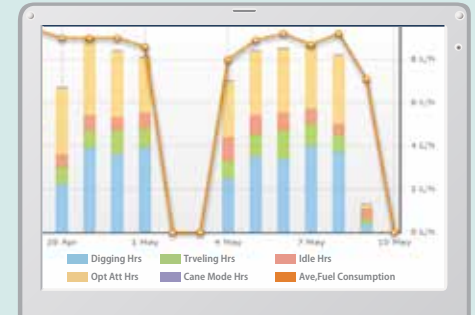

Arbeitsstatus

Wartungsdaten und Warnungen

Wartungsdaten der Maschine

- Liefert den Wartungsstatus der einzelnen Maschinen, die an mehreren Baustellen eingesetzt werden.
- Die Wartungsdaten werden auch an das KOBELCO-Service-Personal weitergeleitet. So können regelmäßige Wartungsarbeiten effizienter geplant werden.

Model	Serial No.	Hour Meter	Engine Oil
SK135RSLC-3/SK1405RL	YH07-09221	734 Hr	434
SK135RSLC-3/SK1405RL	YH07-09289	73 Hr	429
SK210LC-9	YQ13-10454	960 Hr	58
SK210LC-9	YQ13-10481	549 Hr	498
SK75SR-	YT08-20374		

Wartung

Warnungen

Dieses System warnt, sobald eine Störung erkannt wird und verhindert so Schäden, die zu Maschinenstillstand führen könnten.

Die Daten der Warnung können per E-Mail übermittelt werden

Die Daten der Warnung oder Wartungsbenachrichtigungen können per E-Mail an einen Computer oder ein Handy übermittelt werden.



Übermittelte Meldung gemäß Voreinstellung.

Tägliche / monatliche Berichte

Betriebsdaten, die auf einen Computer geladen werden, können leicht als tägliche und monatliche Berichte ausgegeben werden.

Sicherheitssystem

Motorstart-Alarm

Das System kann so eingestellt werden, dass ein Alarm ausgelöst wird, sobald die Maschine außerhalb der angegebenen Zeit betrieben wird.

Motorstart-Alarm außerhalb der vorgegebenen Arbeitszeit

Gebiets-Alarm

Es kann ein Alarm ausgelöst werden, sobald die Maschine aus einem angegebenen Gebiet an einen anderen Ort verbracht wird.

Alarm bei Verlassen eines vorgegebenen Standortes



Einfache Wartung an Ort und Stelle NEU

Mechaniker haben ausreichend Platz im Motorraum für Wartungsarbeiten. Die einzelnen Stufen sind für einen leichteren Ein- und Ausstieg niedriger. Und der Mechaniker kann ohne Verrenkungen oder unnatürliche Körperhaltungen arbeiten. Auch die Haube lässt sich leichter und einfacher anheben und absenken.



Viel Platz für Wartungsarbeiten



Stufe / Handlauf



DEF/AdBlue-Tank



Doppelement-Luftfilter

Positioniert an der Öffnung der Stufe

Wartungsarbeiten, tägliche Kontrollen usw. sind vom Boden aus möglich

Für viele tägliche Kontrollen und regelmäßige Wartungsaufgaben ist der einfache Zugang vom Boden aus möglich.



Kraftstofffilter / Vorfilter



Links

Ausgelegt für einfachen Zugang zum Kühler und den Kühlsystem-Elementen.



Motorölfilter



Rechts

- ① Kraftstofffilter
- ② Vorfilter
- ③ Motorölfilter

Effiziente Wartung hält die Maschine in optimalem Betriebszustand



MAINTENANCE			
		6.7h	
	INTERVAL	REMAINING TIME	EXCHANGE DAY
ENGINE OIL	500 _h	495 _h	--/--/--
FUEL FILTER	500 _h	495 _h	--/--/--
HYD. FILTER	1000 _h	995 _h	--/--/--
HYD. OIL	5000 _h	4995 _h	--/--/--

Maschinen-Informationsanzeige

Beispiele für die Anzeige von Wartungsinformationen

- Zeigt nur die nötigen Wartungsdaten an, wenn sie erforderlich werden.
- Selbstdiagnose-Funktion für Frühwarnung und Anzeige von Fehlfunktionen im elektrischen System
- Mit der Service-Diagnose-Funktion kann der Status der Maschine leichter überprüft werden
- Aufnahmefunktion der bisherigen Ausfälle, einschließlich der unregelmäßigen und vorübergehenden Störungen

Effizientere Wartung in der Kabine



Leicht zugänglicher Sicherungskasten

Feiner differenzierte Sicherungen machen es einfacher, Störungen zu lokalisieren.



Klimaanlagenfilter

Interner und externer Klimaanlagenfilter können einfach und ohne Werkzeug zur Reinigung entnommen werden.



Schalter zur Regenerierung des DPF (Dieselpartikelfilter)

Wenn es der Monitor anzeigt, muss der Filter manuell mit einem Schalter regeneriert werden.

Einfache Reinigung



Kettenrahmen

Das spezielle Kettenrahmen-Design lässt sich leicht von Schlamm reinigen.



Herausnehmbare, zweiteilige Bodenmatte

Herausnehmbare, zweiteilige Bodenmatte mit Griffen zur einfachen Entnahme. Unter der Bodenmatte befindet sich ein Bodenablauf.



Motorölwanne

Motorölwanne mit Ablassventil.

Langlebiges
Hydrauliköl:
5.000
Stunden

Lange Wartungsintervalle

Langlebiges Hydrauliköl reduziert Kosten und Arbeitsaufwand.

Wechselzyklus:
1.000
Stunden

Langlebiger Super-Feinfilter

Der Hochleistungs-Hydraulikölfilter enthält Glasfasern mit überlegener Reinigungsleistung und Langlebigkeit.





Motor

Modell	J08EVV-KSDP
Typ	Direkteinspritzung, wassergekühlt, 6-Zylinder/4-Takt-Dieselmotor mit Turbolader, Ladeluftkühler (Erfüllt EU (NRMM) Stufe IV, EPA Tier IV Final)
Anzahl der Zylinder	6
Bohrung und Hub	112 mm x 130 mm
Hubraum	7,684 l
Nennausgangsleistung	188 kW/2.100 min ⁻¹ (ISO 9249)
	200 kW/2.100 min ⁻¹ (ISO 14396)
Max. Drehmoment	988 N·m/1.600 min ⁻¹ (ISO 9249)
	1.017 N·m/1.600 min ⁻¹ (ISO 14396)



Hydrauliksystem

Pumpe	
Typ	Zwei Verstellpumpen und eine Zahnradpumpe
Max. Förderstrom	2 x 245 l/min, 1 x 21 l/min
Einstellung Überdruckventil	
Ausleger, Stiel und Löffel	34,3 Mpa {343 bar}
Power Boost	37,8 Mpa {378 bar}
Fahrkreis	34,3 Mpa {343 bar}
Schwenkkreis	29,0 Mpa {290 bar}
Steuerkreis	5,0 Mpa {50 bar}
Vorsteuerpumpe	Zahnradpumpe
Haupt-Steuerventil	8-fach
Ölkühler	Luftgekühlt



Schwenkwerk

Schwenkmotor	Axialkolbenmotor
Feststellbremse	Hydraulische, automatisch wirkende Lamellenbremse im Ölbad
Schwenkgeschwindigkeit	10,3 min ⁻¹
Schwenk-Drehmoment	98,6 kN·m
Heckschwenkradius	3.300 mm
Min. Frontschwenkradius	4.430 mm



Anbaugeräte

Tieföffel und Kombinationen.

Verwendung			Tieföffel			
Löffelvolumen	ISO, gehäuft	m ³	0,60	0,80	1,20	1,40
Löffelbreite		mm	800	1.000	1.420	1.400
Löffelgewicht		kg	620	720	950	930
Kombination	2,40 m kurzer Stiel		○	○	○	○
	3,10 m Standard-Stiel		○	○	○	△
	4,00 m langer Stiel		○	△	△	△

○ Empfohlen △ Nur Laden × Nicht empfohlen



Fahrwerk

Fahrmotoren	2 x Axialkolbenmotor, zweistufig
Fahrmotorbremsen	Hydraulikbremse für jeden Motor
Feststellbremse	Eine Lamellenbremse je Motor
Bodenplatten	50 pro Seite
Fahrgeschwindigkeit (schnell / langsam)	5,2/3,1
Zugkraft	280 KN
Steigfähigkeit	70% (35 Grad)



Kabine und Steuerung

Kabine	
Allwetter; schallgedämpfte Stahlkabine; Aufhängungen mit Silikonöl gefüllt; mit einer stabilen, isolierten Bodenplatte.	
Steuerung	
Zwei Handhebel und zwei Fußpedale für die Fahrt	
Zwei Handhebel für Bagger- und Schwenkbetrieb	
Elektrische Dreh-Motordrossel	
Lärmpegel	
Außen	105dB(A) (ISO6395)
Fahrer	70dB(A) (ISO6396)



Ausleger, Stiel und Löffel

Auslegerzylinder	140 mm × 1.305 mm
Stielzylinder	150 mm × 1.675 mm
Löffelzylinder	130 mm × 1.208 mm



Füllmengen und Schmiermittel

Kraftstofftank	503 l
Kühlsystem	35 l
Motoröl	28,5 l
Fahrgetriebe	2 × 7,5 l
Schwenkgetriebe	7,4 l
Hydrauliköl	245 l Hydrauliktank
	410 l Hydrauliksystem
DEF/AdBlue-Tank	83 l

Grabkurve

Einheit: mm

Ausleger	6,20 m		
Stiel	Kurz	Standard	Lang
Reichweite	2,40 m	3,10 m	4,00 m
a- Max. Ausladung	10.230	10.870	11.720
b- Max. Ausladung am Boden	10.030	10.680	11.540
c- Max. Grabtiefe	6.500	7.200	8.100
d- Max. Arbeitshöhe	9.740	10.010	10.430
e- Max. Ladehöhe	6.830	7.110	7.530
f- Min. Ladehöhe	3.260	2.560	1.660
g- Max. vertikale Grabtiefe	5.650	6.230	7.080
h- Min. Schwenkradius	4.400	4.430	4.550
i- Horizontaler Grabweg am Boden	4.000	5.580	7.100
j- Grabtiefe bei 2,4 m breiter Sohle	6.310	7.040	7.970
Schaufelinhalt, ISO, gehäuft	m ³ 1,4	1,2	0,8

Grabkraft (ISO 6015)

Einheit: kN

Stiellänge	Kurz	Standard	Lang
Max. Losbrechkraft	188/208*	188/208*	188/208*
Max. Reißkraft	158/174*	126/139*	105/115*

*mit eingeschaltetem Power-Boost

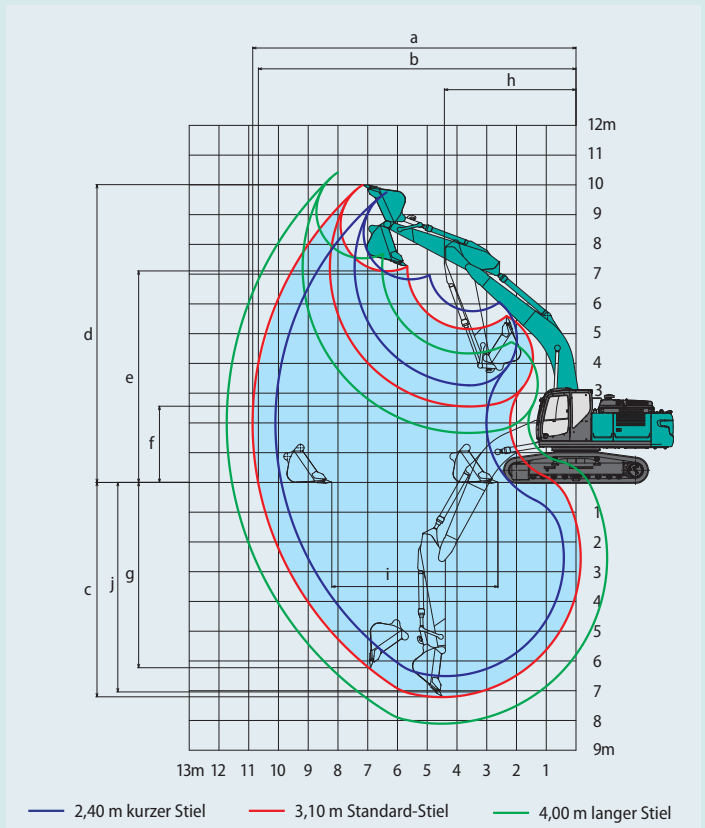

Abmessungen

Stiellänge	Kurz	Standard	Lang
A Gesamtlänge	10.830	10.710	10.770
B Gesamthöhe (bis Oberkante Ausleger)	3.500	3.270	3.480
C Gesamtbreite des Kettenfahrwerks	SK300LC 3.190 SK300NLC 2.990	3.190	2.990
D Gesamthöhe (bis Oberkante Kabine)		3.200	
E Bodenfreiheit hinten*		1.200*	
F Bodenfreiheit*		510*	
G Heckschwenkradius		3.300	

Einheit: mm

G'	Abstand von Schwenkmittle zum Heck		3.270
H	Abstand zw. Leitrad und Kettenrad	SK300LC	4.000
		SK300NLC	4.000
I	Gesamtlänge des Kettenfahrwerks	SK300LC	4.870
		SK300NLC	4.870
J	Spurbreite	SK300LC	2.590
		SK300NLC	2.390
K	Bodenplattenbreite		600
L	Gesamtbreite des Oberwagens		2.980

*ohne Stollenhöhe der Bodenplatten

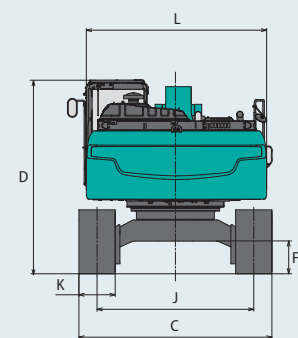
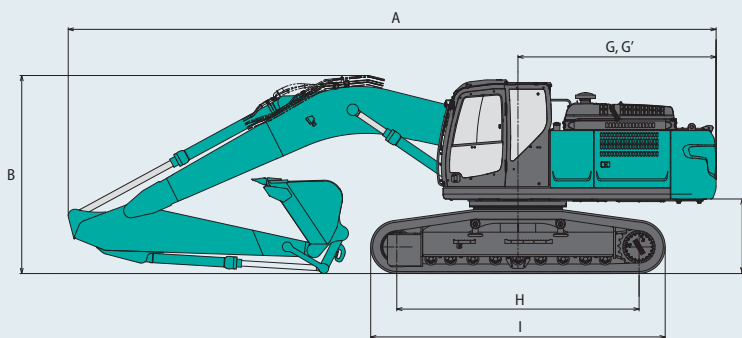

Betriebsgewicht und Bodendruck

In der Serienausführung, mit Standard-Ausleger, 3,10-m-Stiel und 1,2-m³-Löffel (ISO, gehäuft)

Bauform	Zweisteg-Bodenplatten		Dreisteg-Bodenplatten (gleicher Höhe)			
Bodenplattenbreite	mm	600	600	700	800*	900*
Gesamtbreite des Kettenfahrwerks	SK300LC	mm 3.190	3.190	3.290	3.390	3.490
	SK300NLC	mm 2.990	2.990	3.090	-	-
Bodendruck	SK300LC	kPa 57	57	50	44	40
	SK300NLC	kPa 57	57	49	-	-
Betriebsgewicht	SK300LC	kg 30.200	30.000	30.600	31.000	31.400
	SK300NLC	kg 29.900	29.800	30.400	-	-

*Nur LC-Version

SK300NLC		Ausleger: 6,02 m Stiel: 2,40 m Ohne Löffel Kettenbreite: 600 mm (Schwerlast-Modus)										
		3,0 m		4,5 m		6,0 m		7,5 m		Bei max. Ausladung		Radius
B	A											
7,5 m	kg					*7.060	*7.060			*7.330	6.440	6,63 m
6,0 m	kg					*7.370	*7.370	*7.270	5.220	*7.240	5.020	7,66 m
4,5 m	kg			*10.620	*10.620	*8.450	7.150	*7.570	5.100	*7.150	4.330	8,28 m
3,0 m	kg					*9.860	6.710	*8.230	4.900	6.910	3.980	8,60 m
1,5 m	kg					*11.120	6.350	8.320	4.710	6.760	3.860	8,64 m
0 m	kg			*16.450	9.150	11.380	6.150	8.180	4.590	6.970	3.960	8,41 m
-1,5 m	kg	*11.310	*11.310	*16.100	9.190	11.330	6.110	8.170	4.580	7.650	4.320	7,88 m
-3,0 m	kg	*20.440	18.470	*14.920	9.370	*11.240	6.230			9.200	5.150	6,98 m
-4,5 m	kg			*12.190	9.770					*9.480	7.340	5,53 m

Anmerkungen:

- Versuchen Sie nicht, Lasten zu heben oder zu halten, die größer sind als diese Hebelasten bei ihren angegebenen Hebepunkten und Höhen. Das Gewicht aller Zubehörteile ist von den oben angegebenen Hebelasten abzuziehen.
- Hebelasten bei Maschine auf ebenem, festem und gleichmäßigem Untergrund. Der Fahrer muss die Arbeitsbedingungen, wie beispielsweise weichen oder unebenen Boden, nicht waagerechten Stand, Seitenlasten, plötzliches Stoppen der Last, gefährliche Bedingungen, Erfahrungen der Mitarbeiter usw. berücksichtigen.
- Löffel-Hebeösen als Hebepunkt definiert.
- Die vorstehenden Hebelasten stimmen mit ISO 10567 überein. Sie übersteigen 87% der Hydraulik-Hubkraft oder 75% der Kipplast nicht. Die mit einem Stern (*) markierten Hebelasten sind eher durch die Hydraulik-Hubkraft als durch die Kipplast begrenzt.
- Der Fahrer muss vor Nutzung dieser Maschine vollständig mit der Bedienungs- und Wartungsanleitung vertraut sein. Die Vorschriften für den sicheren Betrieb von Geräten müssen zu jeder Zeit eingehalten werden.
- Die Hebelasten gelten nur für die Maschinen, wie original von KOBELCO CONSTRUCTION MACHINERY CO., LTD hergestellt und normalerweise ausgestattet.

STANDARDAUSSTATTUNG

MOTOR

- Motor, HINO J08EVV-KSDP, Dieselmotor mit Turbolader und Ladeluftkühler
- Automatische Drehzahlrückstellung
- Autom. Leerlauf-Stopp (AIS)
- Batterien (2 x 12V - 112Ah)
- Anlasser (24V - 5 kW), Lichtmaschine 60 Ampere
- Automatische Motorabschaltung bei niedrigem Motoröldruck
- Motorölvannen-Ablasshahn
- Doppelement-Luftfilter
- Betankungspumpe

STEUERUNG

- Arbeitsmodus-Wahlschalter (H-Modus, S-Modus und ECO-Modus)
- Power-Boost
- Schwerlasthubfunktion
- Lasthebeeinsatz-Set (Sicherheitsventil für Ausleger und Stiel + Haken)
- Hammer-Greifer-Scherenverrohrung (proportionale Joystick-Steuerungen)

SCHWENK- UND FAHRWERK

- Rückfederverhinderung beim Schwenken
- Geradeausfahrt-System
- Zwei-Stufen-Fahrssystem mit automatischem Herunterschalten
- Abgedichtete und geschmierte Kettenglieder
- Kettenspanner mit Fettfüllung
- Automatische Schwenkbremse

HYDRAULIK

- Stiel-Regenerationssystem
- Automatische Aufwärmung
- Aluminium-Hydraulikölkühler
- Hydraulikflüssigkeitsfilter mit Verstopfungssensor
- Hydraulikdruck-Einstellung der Leitungen für Schere und Hammer
- Leitung für Schnellwechsler

SPIEGEL, BELEUCHTUNG UND KAMERAS

- Rückfahrspiegel
- Drei Arbeitsscheinwerfer vorne
- Kamera hinten und rechts

KABINE UND STEUERUNG

- Zwei Steuerhebel, hydraulisch gesteuert
- Elektrische Hupe
- Kabinenbeleuchtung (innen)
- Gepäckfach
- Großer Becherhalter
- Herausnehmbare, zweiteilige Bodenmatte
- Kopfstütze
- Handläufe
- Intervall-Scheibenwischer mit Doppel-Waschdüse
- Glasdach
- Getöntes Sicherheitsglas
- Hochschiebbare Frontscheibe und untere Frontscheibe abnehmbar
- Leicht lesbarer Multifunktions-Farbmonitor
- Klimaautomatik
- Nothammer
- Luftgefederter Sitz mit Sitzheizung
- Stereo-AM/FM-Radio mit Lautsprechern
- USB-Anschluss
- Dachgitter
- KOMEXS (Bagger-Fernüberwachungssystem)
- Zugösen

OPTIONALE AUSSTATTUNG

- Verschiedene optionale Stiele
- Große Auswahl an Bodenplatten
- Zusätzliche Kettenführung
- Zwei Kabinenleuchten
- Zusätzliches Gelände
- Regenvisier (kann die Löffelbedienung beeinträchtigen)
- Kabinenschutz
- Fahr-Warnton
- Schutzblech für Unterrahmen
- Verstärkte Pumpe P4 für höhere Kapazität

Hinweis: Diese Broschüre kann auf Anbaugeräte und Zusatzausstattungen eingehen, die nicht in Ihrer Region verfügbar sind. Sie kann außerdem Fotos von Maschinen mit Spezifikationen enthalten, die von den Maschinen abweichen, die in Ihrer Region verkauft werden. Bitte fragen Sie Ihren KOBELCO-Händler nach den von Ihnen benötigten Artikeln. Um diese Maschine für Abbrucharbeiten einzusetzen ist eine spezielle Ausstattung erforderlich. Bitte kontaktieren Sie vor deren Einsatz Ihren KOBELCO-Händler. Aufgrund unseres Grundsatzes der kontinuierlichen Produktverbesserung können alle Designs und Spezifikationen ohne vorherige Ankündigung geändert werden. Copyright by **KOBELCO CONSTRUCTION MACHINERY CO., LTD.** Dieser Katalog und Teile daraus dürfen ohne vorherige Genehmigung in keiner Weise reproduziert werden.

KOBELCO CONSTRUCTION MACHINERY EUROPE B.V.

Veluwezoom 15
1327 AE Almere
Niederlande
www.kobelco-europe.com

Anfragen an: